

1. Ständer

Alle neu produzierten Stepperbikes werden standardmäßig mit Ständer ausgestattet sein.

2. Schnellspanner

Die Modelle, Workit, Hammer, und Diablo, haben alle einen Schnellspanner im Vorderrad.

3. Hinterer Kotflügel

Die Modelle Workit, Hammer, und Diablo haben alle einen vormontierten kotflügel am hinteren Rad.

4. Pedal Rollen

Die Kugellager wurden durch versiegelte Kugellager ersetzt, welche eine wesentlich längere Lebensdauer haben.

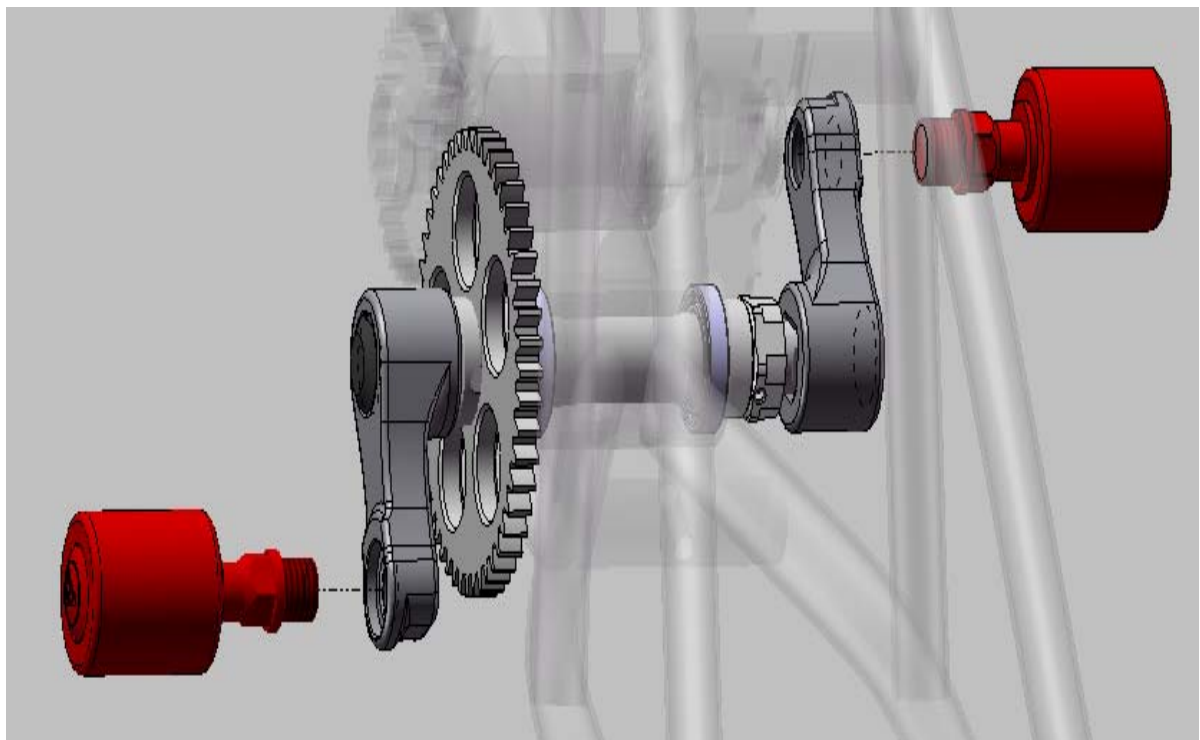

5. Überarbeitete Splinte

Die Splinte/Pins werden aus extra gehärteten Stahl produziert. Bisher wurde normaler Stahl verwendet.

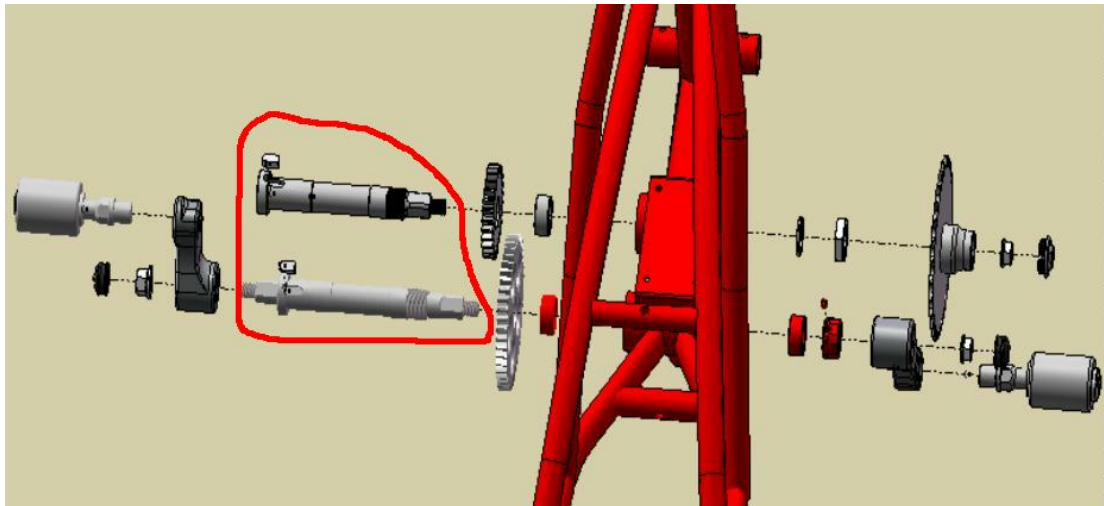

6. Vordere Achse

Wie auf den folgenden Bildern zu sehen, wurde die Größe der Schrauben (C-2) vergrößert, während die Inbusschrauben (C1) verstärkt wurden.





Die zwei Gewinde für die Schrauben sind nun wesentlich tiefer. Davor waren die relativ flach...

7. Pedal Roll Bügel

Die neuen Bügel (Bild E) werden nicht mehr geschraubt sondern geschweißt sein, das erhöht die Festigkeit erheblich.



8. Wasserflachen Halterung

Es ist nun eine Halteklammer für Trinkflaschen am Rahmen vormontiert.